

Objetivos

Conocer el uso de las reglas ortográficas de las letras.

Aprender a escribir correctamente las palabras.

Distinguir la ortografía de palabras homófonas y parónimas.

Aplicar con corrección el uso de todas las reglas ortográficas en textos de producción propia.

Leer de forma expresiva de diferentes tipos de textos respetando los signos de puntuación.

Conceptos

Reglas ortográficas de todas las letras

Palabras y expresiones de uso frecuente.

Palabras homófonas y parónimas.

Procedimientos

Adquirir métodos y técnicas para ampliar y enriquecer su vocabulario ortográfico.

Aplicar correctamente las reglas ortográficas de las letras.

Actitudes

Desarrollar la conciencia ortográfica, incitándoles a que se habitúen a revisar sus escritos y a valorar la corrección en ellos.

Índice

Uso de la grafía B y V.....	
Uso de la grafía C, K, Q, Z.....	
Uso de la grafía G.....	
Uso de la grafía J.....	
Uso de la grafía H.....	
Uso de la grafía I, Y, LL.....	
Uso de la grafía M, N.....	
Uso de la grafía R, RR.....	
Uso de la grafía S, X.....	
Uso de la grafía D Y Z finales.	
Empleo de las mayúsculas.	
Numerales y ordinales.	
Siglas y abreviaturas.....	
Sinónimos y antónimos.....	

6.- Escribe tres palabras que empiecen por **ya, ye, yi, yo, yu**. Utiliza el diccionario.

Ya	_____
Ye	_____
Yi	_____
Yo	_____
Yu	_____

7.- Une correctamente las dos partes de estas frases y escribe los cuatro refranes.

Cría cuervos...		...no mires a quién.	_____
Cría fama...	y	...échame alpiste.	_____
Haz bien...		...te sacarán los ojos.	_____
Llámame gorrión...		...échate a dormir.	_____

8.- Escribe palabras de la familia de "lluvia" que empiecen con **ll** o con **pl**

_____		_____
_____		_____
_____		_____
_____		_____

9.- Escribe palabras derivadas que terminen en **-illo, -illa**

CARRETA	carretilla	CASA	_____	LIBRO	_____
MESA	_____	CARTA	_____	BALCÓN	_____
VENTANA	_____	LÁMPARA	_____	DUENDE	_____
FLOR	_____	CHICO	_____	PEZ	_____
PALO	_____	VENTANA	_____	CHICA	_____
BOLSO	_____	FIESTA	_____	NARIZ	_____

10.- Completa las frases siguientes con palabras del ejercicio anterior.

Este _____ es un poco travieso. ¿Me dejas la _____ para llevar el paquete? Luego lo entregas en aquella _____. Las _____ son flores pequeñas. Los _____ estropean la dentadura.

11.- Inventa frases con los **antónimos** de las siguientes palabras

ACIERTO	fallo	_____
HABLO	_____	_____
AQUÍ	_____	_____
TRAER	_____	_____
COGER	_____	_____
ACÁ	_____	_____

12.- Los homónimos son palabras de distinto significado pero suenan igual. Completa esta cuadrícula con palabras homónimas que lleven "ll" o "y" y anota su significado

LL		Y	
CALLÓ	Callar	CAYÓ	caer
HAYA	Haber		
		VAYA	ir
CALLADO	Caer		
		RAYA	línea
OLLA	vasija		

13.- Sigue las flechas y escribe las seis palabras que obtengas. Todas llevan "ll"

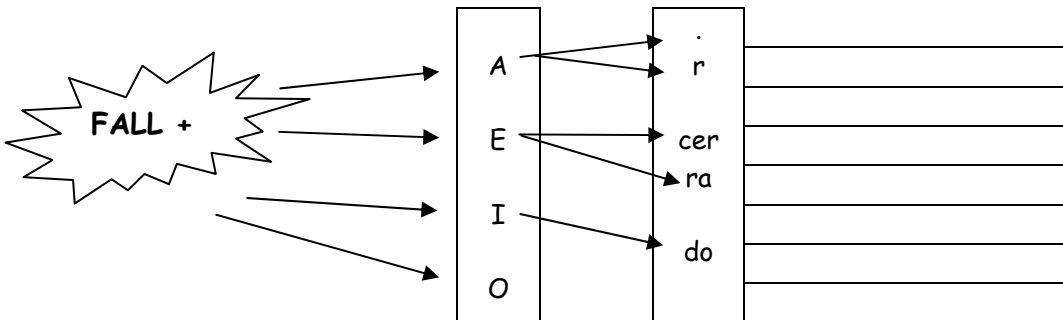

14.- Escribe la "ll" que falta en estas palabras

Ca__e
Ma__a
Bata__a
Amari__o
Ga__eta
Mi__ón
Toa__a

__anura
Se__o
__orar
__ana
__amada
Si__a
__uvia

Ape__ido
Meda__a
Rodi__o
__ueve
__avero
Hue__a
Ani__o

Esta__ar
So__ozo
Co__ar
Bi__ar
Cente__a
Pae__a
Ma__orca

15.- Con palabras del ejercicio anterior escribe dos frases, utilizando al menos dos palabras en cada una.

1.- _____

2.- _____

16.- Escribe el antónimo de estas palabras; todas llevan "ll"

Hablar _____ acierto _____ complicado _____

Traer _____ vacío _____ aquí _____

17.- Saca una letra del globo o de la cometa y forma palabras uniéndolas con las terminaciones "alla" u "ollo"

Balloon letters: V, C, M, F, R, T, H. Circle: **ALLA**. Lines: _____
 Kite letters: B, P, R. Circle: **OLLO**. Lines: _____

18.- En cada recuadro puedes obtener dos palabras. Escríbelas.

BA	T	ALLA	_____
SOM	BR	ILLA	_____
RE	P	OLLO	_____
MEM	BR	ILLO	_____
RE	LLA	NO	_____

19.- Escribe el verbo que corresponde a cada definición

Echar lágrimas	<u>llorar</u>	Caer agua	_____
Sacar brillo	_____	Poner sellos	_____
Hacer un rollo	_____	Poner la silla	_____
Transportar algo	_____	Medir la talla	_____
Poner vallas	_____	Pasar el cepillo	_____
Dar chillidos	_____		

20.- En cada una de las series siguientes hay una palabra que no tiene relación con las demás. Subráyala.

pera manzana rayo melón plátano	Camboya Madrid Santander Valencia Burgos	lechuga ayudante tomate pimiento guisante	hermano mayor primo tío abuelo	goma lápiz regla haya cuaderno
---	--	---	--	--

21.- Completa las siguientes frases con las palabras que subrayaste en el ejercicio anterior.

_____ es un país de Asia. Mi padre tiene un buen _____:yo. Ojalá mañana no _____ clase. Es veloz como el _____. Yo soy el hermano_____

Todas estas palabras se escriben con _____griega

22.- ¿Qué palabras puedes obtener al combinar las sílabas siguientes con la sílaba YO? Elige tres palabras y escribe una frase.

Syllables: RA, TU, MA, SU, GO, HO. Central: **YO**. Lines: _____
 Lines: _____
 Lines: _____

23.- Completa los refranes siguientes con las palabras del recuadro.

mayo	Hasta el cuarenta de _____ no te quites el _____
sayo	El gato escaldado del agua fría _____
huye	Ande _____ caliente y ríase la gente
yo	A quien madruga, Dios le _____
ayuda	Hermano _____, padre menor.
mayor	

24.- Escribe palabras que lleven "Y" y que correspondan a las siguientes definiciones.

Un mes	_____
Una provincia vasca	_____
Lo contrario de mayor	_____
No es mío ni tuyo	_____
Producto derivado de la leche	_____
Barco de recreo	_____
El que nos hace reír	_____

25.- Escribe frases que comiencen por la palabra **AYER** combinada con los verbos siguientes

Ayer	fuimos	_____
	estuvimos	_____
	visité	_____
	compramos	_____
	me dijeron	_____
	vi	_____
	hizo	_____